

norr gavel



4 st påsar kräver ca 100-130 cm tygåtgång beroende på tygbredd och mönsterriktning. Tänk på att vissa tyger krymper vid tvätt.

Som kund ansvarar du för att utskrift sker i korrekt skala.

trådriktning

Sidostycke 1:1
inklusive sömsmån

SKALA 1:1 (A4-format)

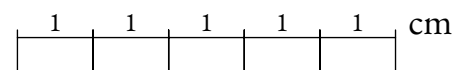

1. Tvätta och stryk tyget.
2. Rita av mönsterdelarna på papper och klipp ut. Mönsterdelarna är inklusive 1 cm sömsmån.
3. Rita av mönsterdelarna på tyget. Glöm ej markeringarna 7 cm in på påsdelen. Varje hyllpåse har två sidostycken som är spegelvända mot varandra och en påsdel

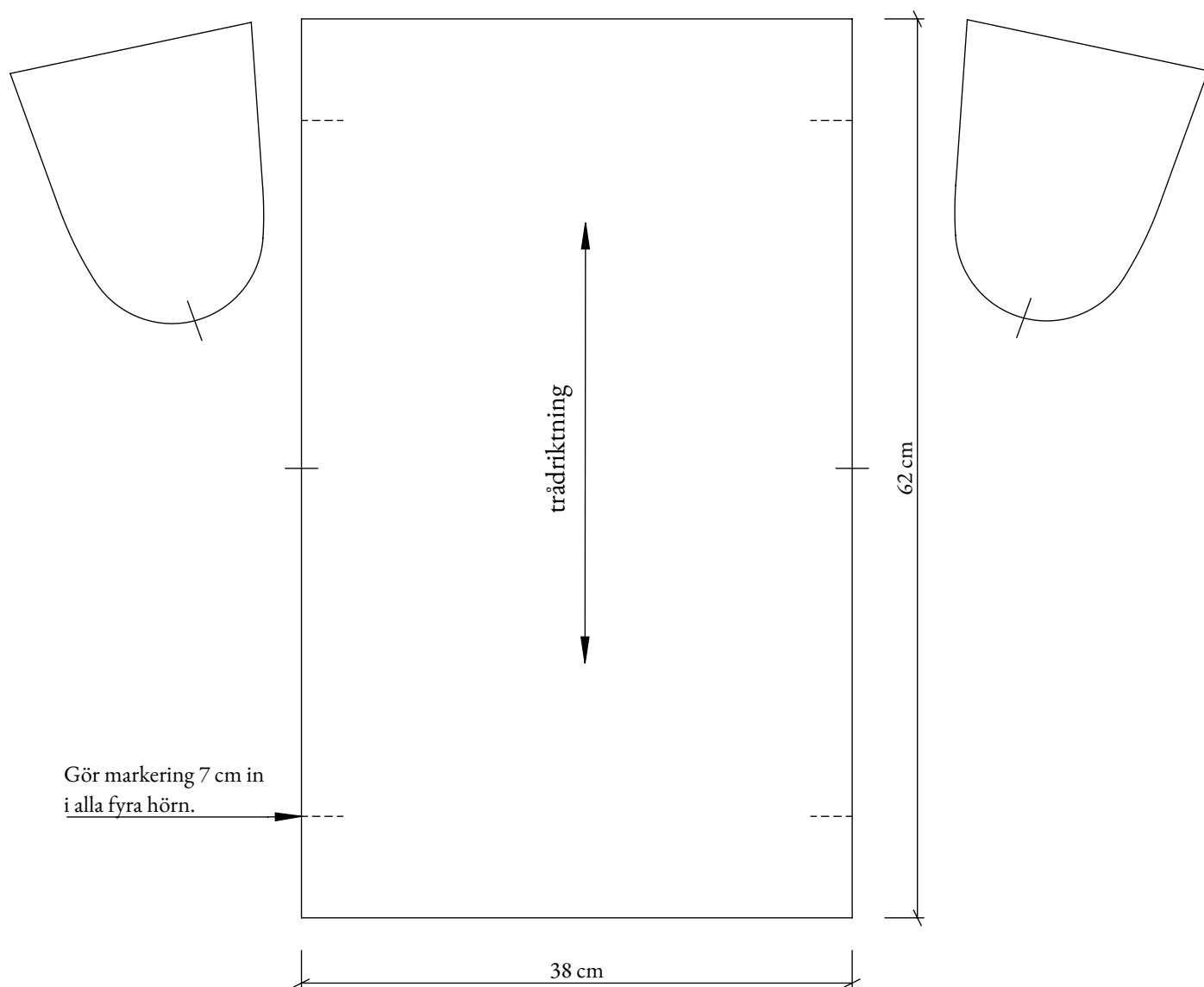

4. Klipp ut och sicksacka alla delar.

5. Vik in 2 cm i överkant på sidostyckena och stryk. Vik den vikta kanten på mitten och sy en söm nära kanten. Se illustration nedan.

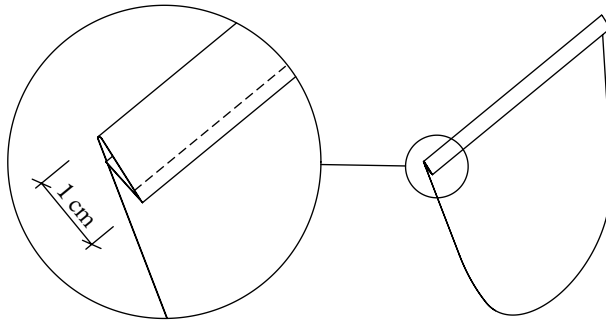

6. Nåla ihop sidostyckena räta mot räta med påsdelen. Sidostyckets överkant ska vara i linje med markeringarna 7 cm in på påsdelens långsidor. Sy ihop med 1 cm sömsmån.

7. Vik in 1 cm i och sy en stickning på varje sida av den överskjutande delen av påsen. Avsluta där sidostycket börjar, eller fortsätt stickningen runt om hela sidostycket.

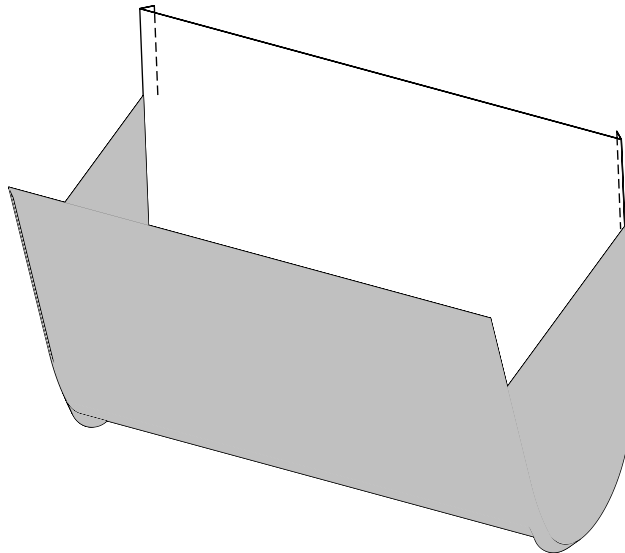

8. Sy kanaler för rundstavarna. Vik in 4,5 cm och pressa med strykjärn. Vik sedan in 1 cm ytterst och nåla fast så att du kan sy en söm i samma linje som sidostyckenas övre söm.

